

silent rush

sedus

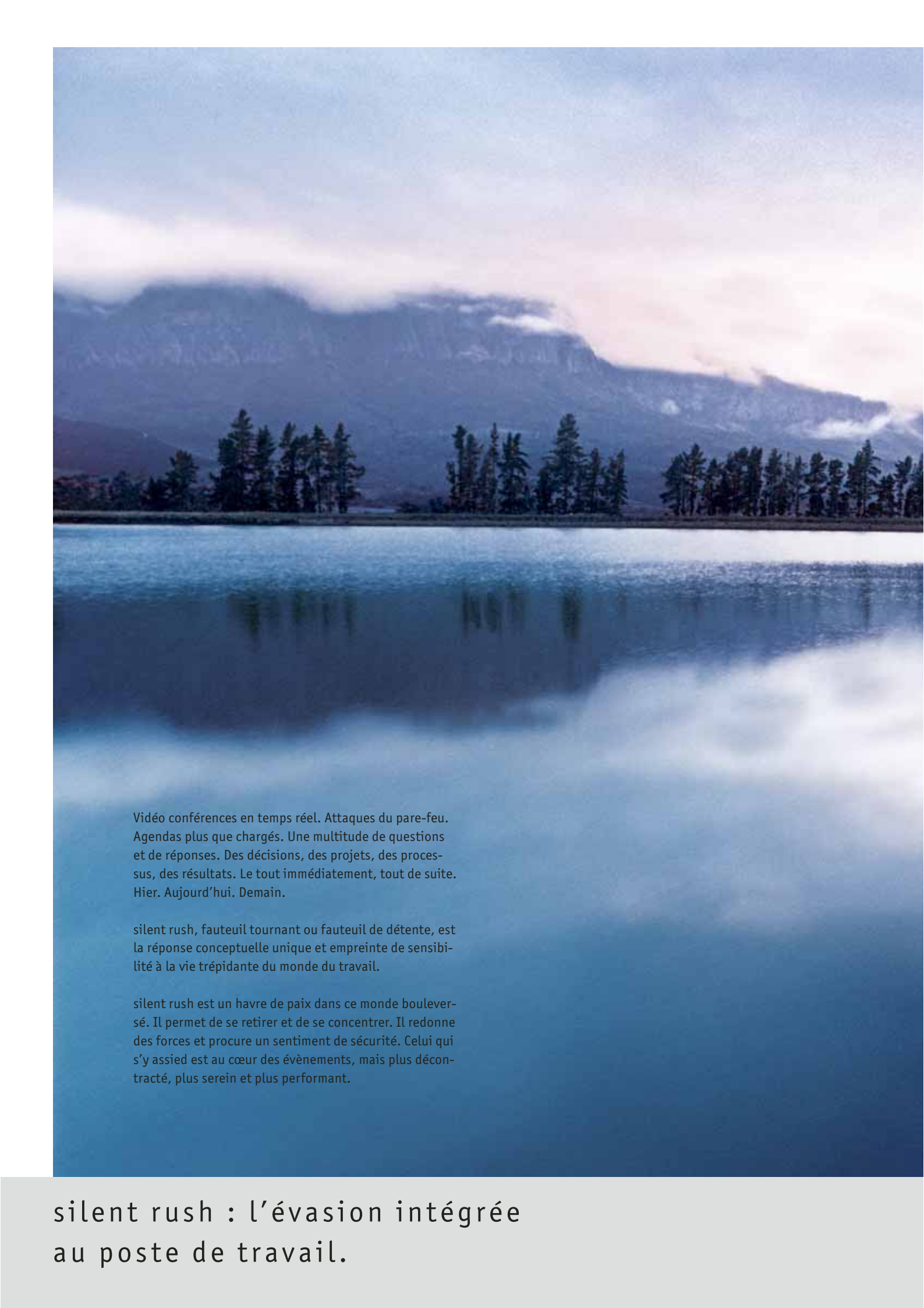



Vidéo conférences en temps réel. Attaques du pare-feu. Agendas plus que chargés. Une multitude de questions et de réponses. Des décisions, des projets, des processus, des résultats. Le tout immédiatement, tout de suite. Hier. Aujourd'hui. Demain.

silent rush, fauteuil tournant ou fauteuil de détente, est la réponse conceptuelle unique et empreinte de sensibilité à la vie trépidante du monde du travail.

silent rush est un havre de paix dans ce monde bouleversé. Il permet de se retirer et de se concentrer. Il redonne des forces et procure un sentiment de sécurité. Celui qui s'y assied est au cœur des événements, mais plus décontracté, plus serein et plus performant.

silent rush : l'évasion intégrée  
au poste de travail.





silent rush est une création empreinte de sensibilité à l'opposé des sièges tournants de bureau classiques à l'esthétique fonctionnelle radicale. Son design associé à une ergonomie exemplaire et à une fonctionnalité remarquable redéfinit les termes de bien-être, de sentiment de sécurité et de confort. silent rush s'inscrit parfaitement dans le besoin de transformer le simple lieu de travail en un espace de vie bureau. Ce fauteuil stimule pareillement la vue, le corps et la sensibilité par son design, son confort et le sentiment de sécurité qu'il procure pour un travail plus intense.

Design : Mathias Seiler  
et Thilo Schwer

S'asseoir avec volupté.



*Disponible au choix avec haut dossier  
et appui-tête capitonné ou avec dossier  
moyen.*

Confort et sentiment de sécurité sont le fruit du design en forme de coque de ce siège. La forme recherchée du capitonnage de l'assise, du dossier, des accoudoirs et de l'appui-tête permet d'obtenir une qualité d'assise exceptionnelle. Son confort est synonyme d'élégance et d'une silhouette élancée.



Design, ergonomie, fonctionnalité et confort au plus haut niveau.

L'élégance absolue. Des détails inoubliables. L'élément fonctionnel de réglage de l'appui-lordose est novateur de par son matériau et sa forme.





Fauteuil tournant à haut ou moyen dossier ou fauteuil visiteur – le message transmis par son design révèle de nouveaux horizons dans le monde moderne du travail : le confort entre en scène. La gamme de fauteuils silent rush permet de convertir aisément le mobilier de bureau en mobilier de zone de détente et de combiner à souhait les différents éléments en parfaite harmonie avec la flexibilité requise des nouvelles méthodes de travail.

Allier travail et esthétique.



Peu importe le lieu : salles de conférence, bureaux ou salles de réunion, silent rush accueille le visiteur dans une ambiance chaleureuse et décontractée. Revêtu entièrement de cuir ou tissu, d'une finition impeccable, il garantit un confort exceptionnel en tous lieux et circonstances.

*Pour les conférences traditionnelles  
ou novatrices : une atmosphère  
décontractée garantie avec silent rush*

Idéal pour les zones de détente ou le hall d'accueil...  
dans la joie et la bonne humeur.



*Un air très avenant :  
silent rush est idéal en zones  
d'accueil et de détente.*



*La perfection dans le moindre détail :  
des pièces tournées de qualité forment  
les extrémités du tube du piètement.*

## Dossiers

Dossier moyen ou haut dossier (plus 200 mm) en ellipse et doté d'un appui-tête confortable.

## Mécanisme Similar

Favorise une assise dynamique pour des mouvements harmonieux et coordonnés de l'assise et du dossier. Soutien optimal garanti. Très grand angle d'ouverture de 32 °, blocable pratiquement en continu.

## Réglage en hauteur de l'assise

Le mécanisme Sedo-Lift garantit un amortissement optimal de l'assise.

## Accoudoirs

Accoudoirs confortables intégrés dans la coque du dossier, manchettes revêtues cuir.

## Appui-tête

Appui-tête avec capitonnage haute densité pour se détendre avec le maximum de confort. Amovible pour faciliter le nettoyage et le remplacement.

## Appui-lordose

Appui-lordose bien formé et réglable en hauteur. L'élément de réglage, au dos du dossier, est en aluminium poli.

## Exécutions

10 coloris cuir, un grand nombre de revêtements tissu, 3 versions de piètement  
5 branches, roulettes Ø 65 mm.

## Mécanisme d'assise

	Fauteuil tournant à dossier moyen	Fauteuil tournant à haut dossier	Piètement luge
<b>Mécanisme Similar</b>	●	●	
<b>Technique du dossier</b>			
Force de rappel du dossier réglable	●	●	
Appui-lordose réglable en hauteur	●	●	
<b>Réglage en hauteur de l'assise</b>			
Mécanisme Sedo-Lift	●	●	
<b>Structures</b>			
Piètement en aluminium blanc laqué	●	●	
Piètement en aluminium laqué noir	○	○	
Piètement en aluminium poli	○	○	
Piètement acier chromé			●
Piètement acier, aluminium blanc laqué			○
Piètement acier laqué noir			○
<b>Teinte des coques et des parties polypropylène</b>			
Noir	●	●	●
<b>Accoudoirs</b>			
Accoudoirs avec manchettes cuir, intégrées dans la coque	●	●	
Accoudoirs intégrés dans la coque	●		
<b>Options</b>			
Appui-tête en cuir noir		●	
Appui-tête en cuir de coloris différent		○	
Appui-tête avec revêtement tissu idem que dossier		○	
Capitonnage bicolore	○	○	○
Roulettes dures pour sols mous	●	●	
Roulettes souples pour sols durs	○	○	
Patins feutre			○
Patins polypropylène			○

● standard ○ en option

Planification et agencement selon vos envies.



Fauteuil tournant à dossier moyen



Fauteuil tournant à haut dossier et appui-tête



Piètement luge, fauteuils de conférence et de détente

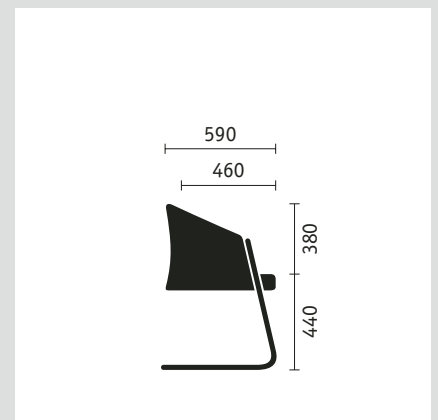
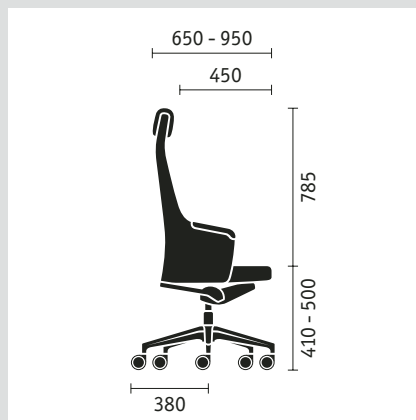
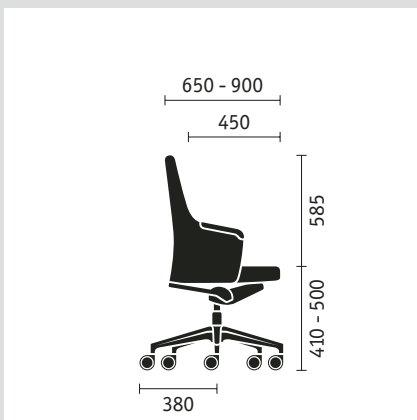
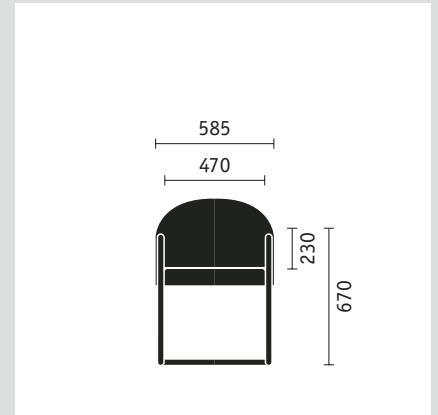
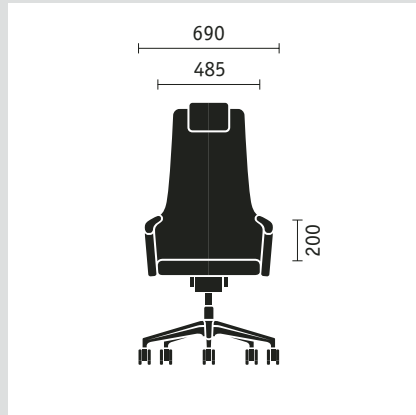
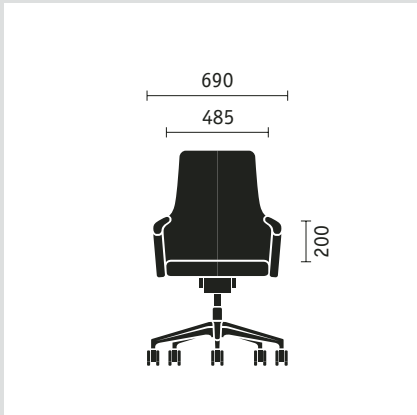

**Dimensions (en mm)** relatives à la hauteur, la largeur, la profondeur totales, à la hauteur, la largeur et la profondeur de l'assise ainsi qu'à la hauteur du dossier et des accoudoirs du siège.



La détente à portée de main  
des managers : avec silent rush.

